



THD EAUS PROBE 12MHZ



Utilizzo

La sonda è utilizzata per l'ecografia anorettale.

Descrizione Generale

THD Procto EAUS Probe è una sonda ultrasuoni distribuita da THD.

La frequenza di lavoro della sonda è 12 MHz e può generare immagini ad alta risoluzione a 360°.

La sonda è utilizzabile con THD ProctoSoftware.

La sonda è compatta, maneggevole, leggera con tasto di attivazione integrato nel manico.

La scala graduata in mm permette una facile identificazione del posizionamento in profondità.

Il cristallo rotante di acquisizione della sonda è integrato nel corpo sonda, senza alcuna parte in movimento a contatto con il paziente.

La frequenza di campionamento della sonda può essere variata all'interno di THD Procto Software tra 10 e 15 MHz per effettuare analisi di strutture differenti.

La sonda richiede per il suo funzionamento il sistema:

THD ProctoStation (REF. 800198) o THD ProctoMobile (REF. 800194)

La sonda è fornita di pedale USB e valigetta personalizzata per la sua protezione e facilità di trasporto.

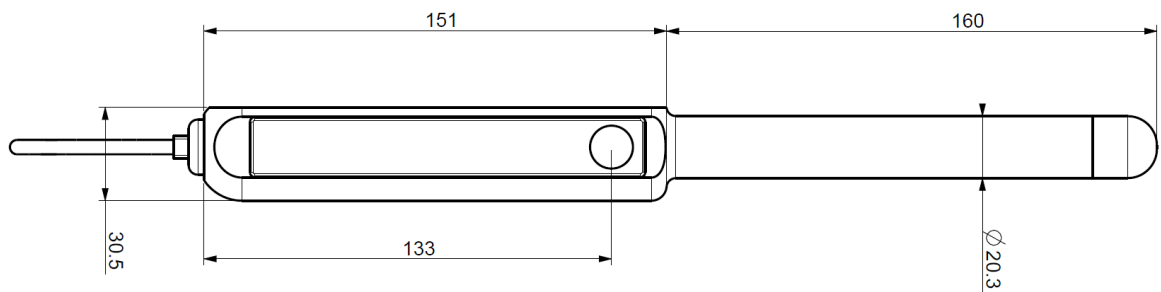

Caratteristiche Dimensionali	
THD EAUS PROBE 12MHZ	
	
Diametro	20 mm
Lunghezza introduttore	160 mm
Lunghezza totale	311 mm
Diametro Manico	31 mm
Scala graduata	0 ÷ 12 cm
Lunghezza cavo USB 2.0	180 cm
Peso	300 g

Caratteristiche Funzionali	
Classe di Rischio	IIa
Connettività	Porta standard USB (2.0)
Trasduttore (Frequenza)	High Band Width, singolo elemento (12 MHz)
Profondità selezionabile	2 cm trough 6 cm
Focal point	1.6 cm
Massima profondità	6 cm
Profondità visualizzabile	4÷10 cm
Alimentazione	5 V DC ±5% a 500 mA (max), 2.5 W (dalla porta USB del PC)
Ambiente operativo (T°C, H%)	10÷35°C, 20÷80% senza condensa
Ambiente di immagazzinamento	-10÷50°C
Certificazione	CE 0086

THD EAUS PROBE 12 MHZ				
Q.tà	Cod.	Descrizione	N° RDM	CND
1	800179	THD EAUS PROBE 12MHZ	121382	Z1104018001